

The logo icon consists of three white-outlined rectangular shapes of varying heights and positions, arranged to suggest a modular or interlocking structure.

# modular

## Roc. Modularität mit durchgehender Arbeitsplatte

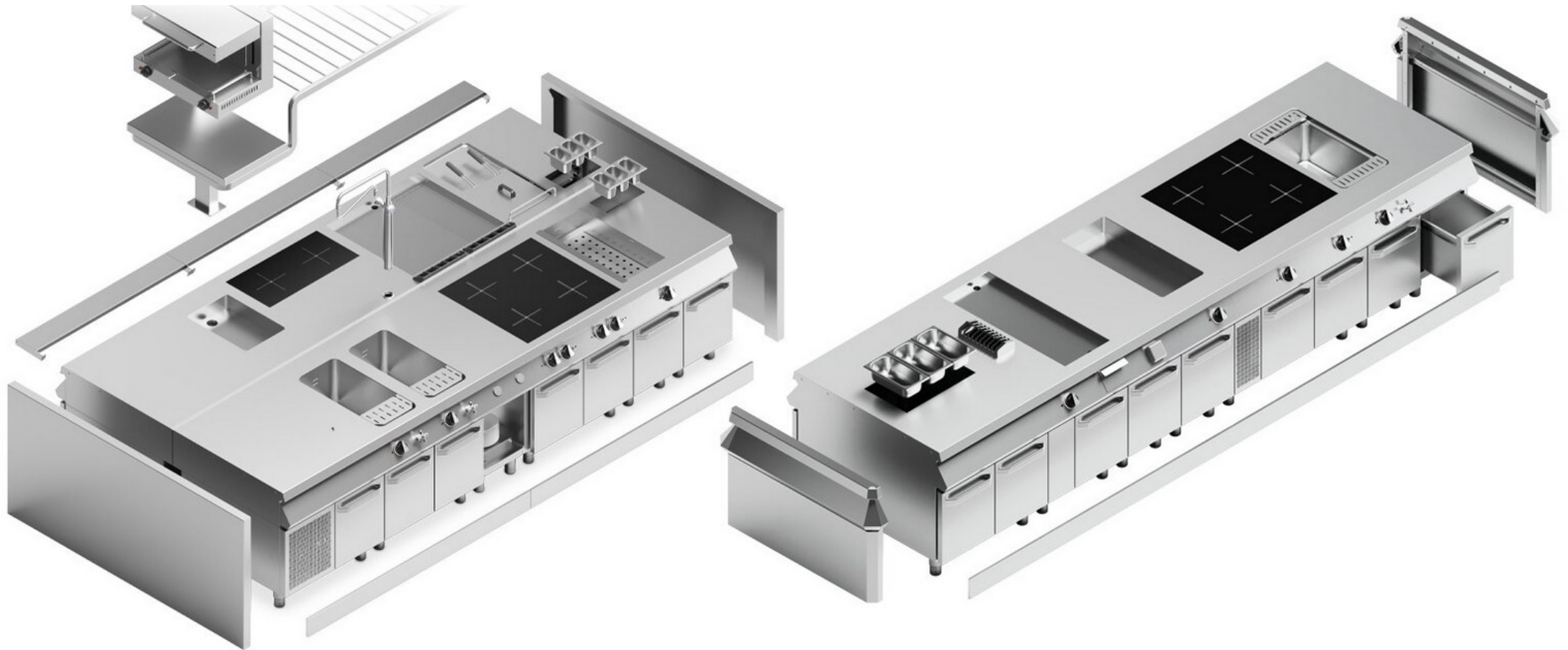

## Roc. Durchgehende Arbeitsplatte 1400/ 1800



Gegenüberliegende, nebeneinander liegende modulare Kochelemente



2 Rücken an Rücken liegende einzelne Arbeitsplatten

## Roc. 1100 Beidseitig bedienbarer Kochblock



Durchlaufende, nebeneinander angeordnete modulare Kochelemente



Durchgehende modulare Kochelemente mit einfacher Oberseite

## Roc. Kochblöcke zum Spitzenpreis

Der Preis der Kocheinheit mit einer einseitigen oder 2 einseitig gegenüberliegenden Arbeitsplatten ergibt sich aus dem **Aufschlag von 900 € auf den Preis der einzelnen Modulelemente. Maximaler Rabatt 50 %.**

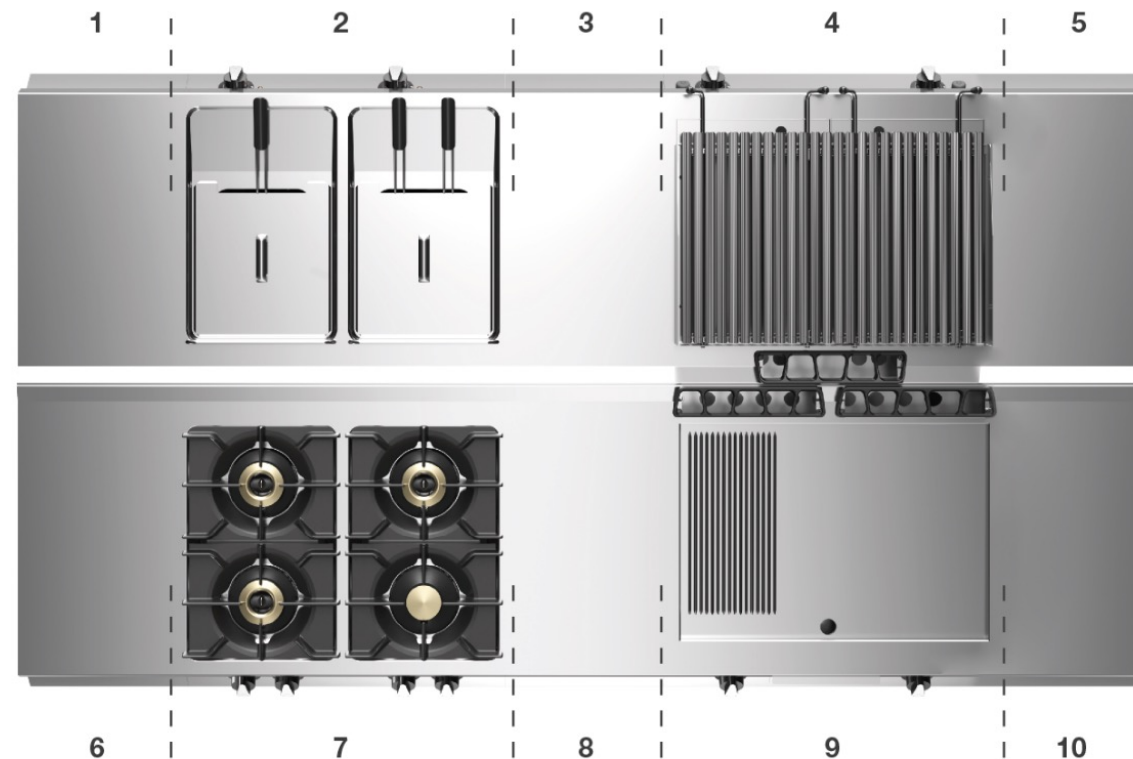





## **Roc.** **Rostfreier Stahl**

Der Stahl der einzigartigen Platten ist mit “vibrierender” Oberfläche hergestellt, Dicke 20/10 mm.

**Oberteil ohne Fugen**

**Maximale Länge 4 Meter.**

## Konstruktive Einschränkungen. Bei Gasherden

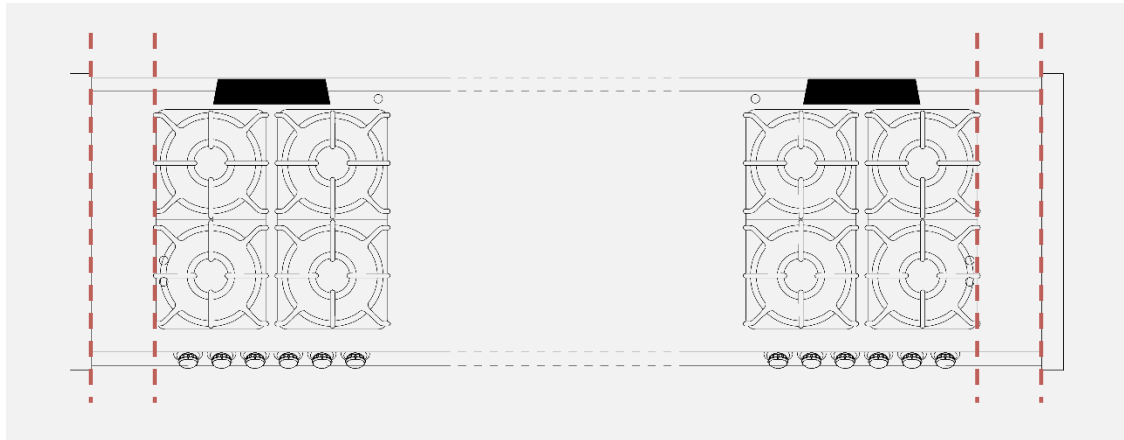

### Gasherde in Betrieb

Obligatorisch ein neutrales Element  
in der Nähe der Seitenwand



### Anordnung für Gasherde

Sie können als erstes platziert werden  
oder letztes Element des Einzelplans

## Konstruktive Einschränkungen. Feste Oberteile mit Brennerstandort

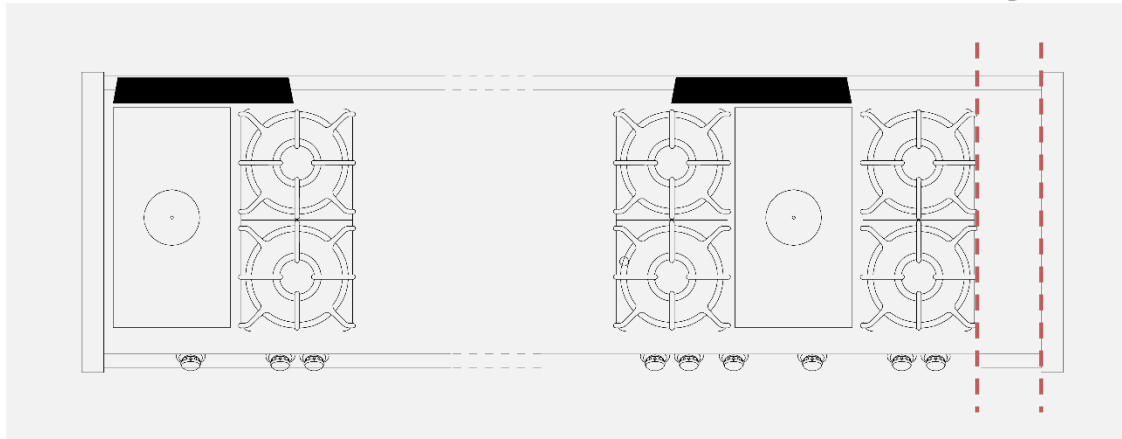

**Massive Arbeitsplatten mit Brennern in gepresste Arbeitsplatten**

Mit Brennern an der Außenseite, obligatorisch ein neutrales Element in der Nähe der Seitenwand

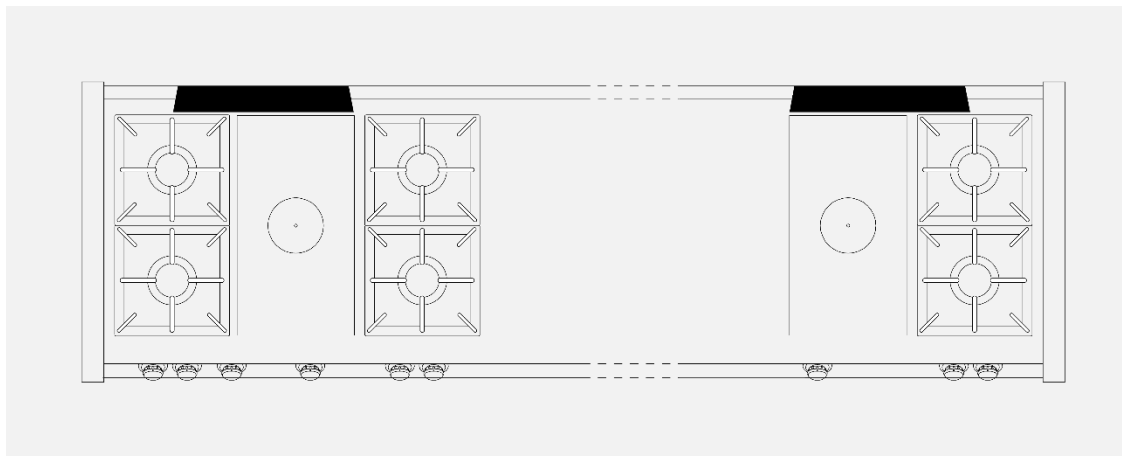

**Feste Platten mit Brennern emailierte Behälter**

Sie können als erstes platziert werden oder letztes Element des Einzelplans



# Konstruktive Einschränkungen

Schalen und Elemente mit geformten Oberseiten sollten immer neben neutralen Elementen platziert werden.

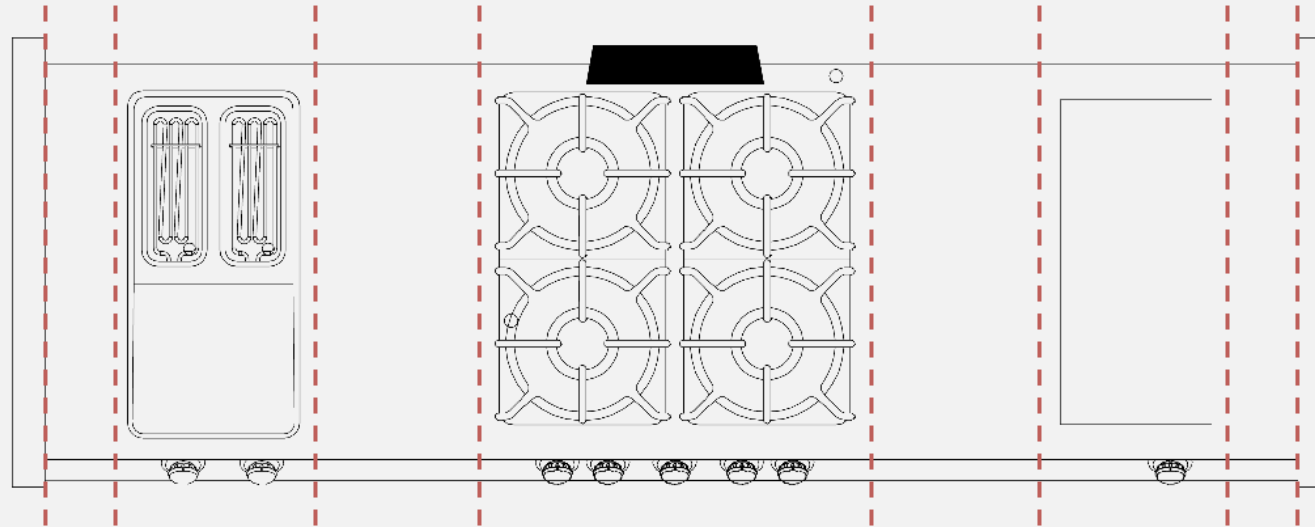

# Konstruktive Einschränkungen. Frytop, Fritteusen und Lavasteingrills

Obligatorisch ein neutrales Element in der Nähe der Seitenwand

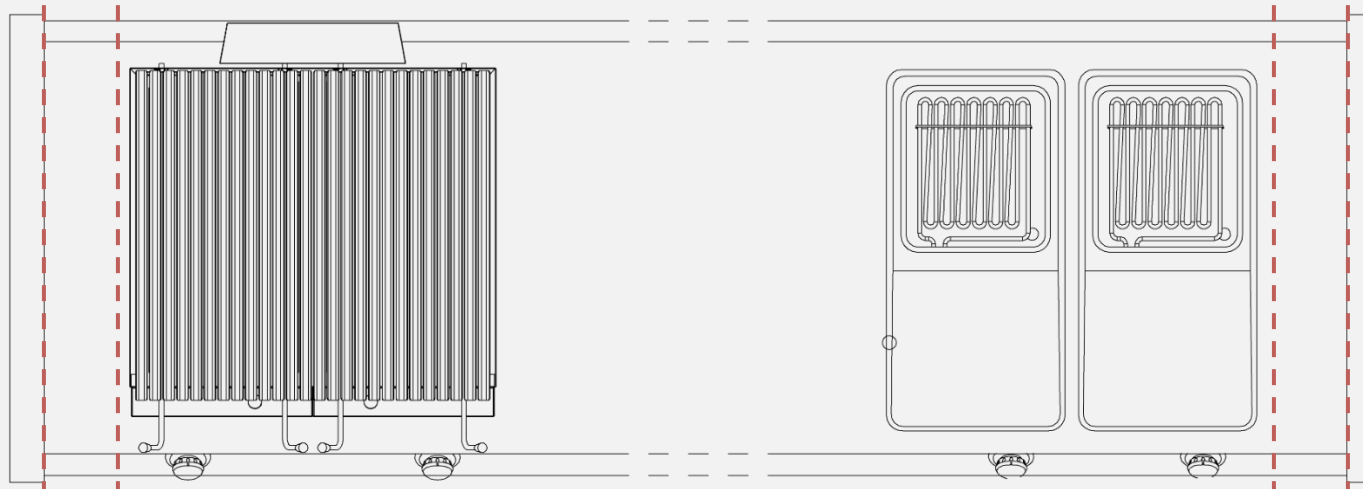

# Konstruktive Einschränkungen. Friteussen - Nudelkocher

Die Kombination von Fritteuse und Nudelkocher sollte vermieden werden.

Falls es keine Alternativen gibt, sind die beiden Module durch ein neutrales Element mit einer Mindestbreite von 80 cm zu trennen.

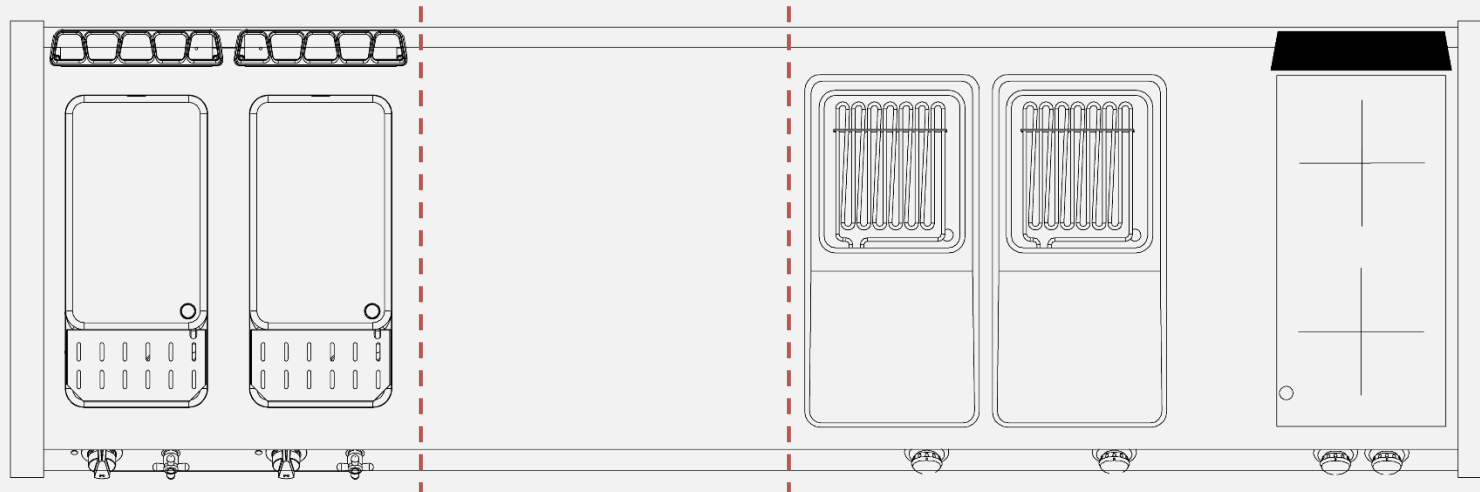

## Konstruktive Einschränkungen. Wasserhahn

Es ist vorzuziehen, die Wassersäule auf einem neutralen Element zu installieren.

Falls es keine Alternativen gibt, ist bei den Modellen ROC 900 eine Platzierung in der Nähe der hinteren Spritzwand möglich.

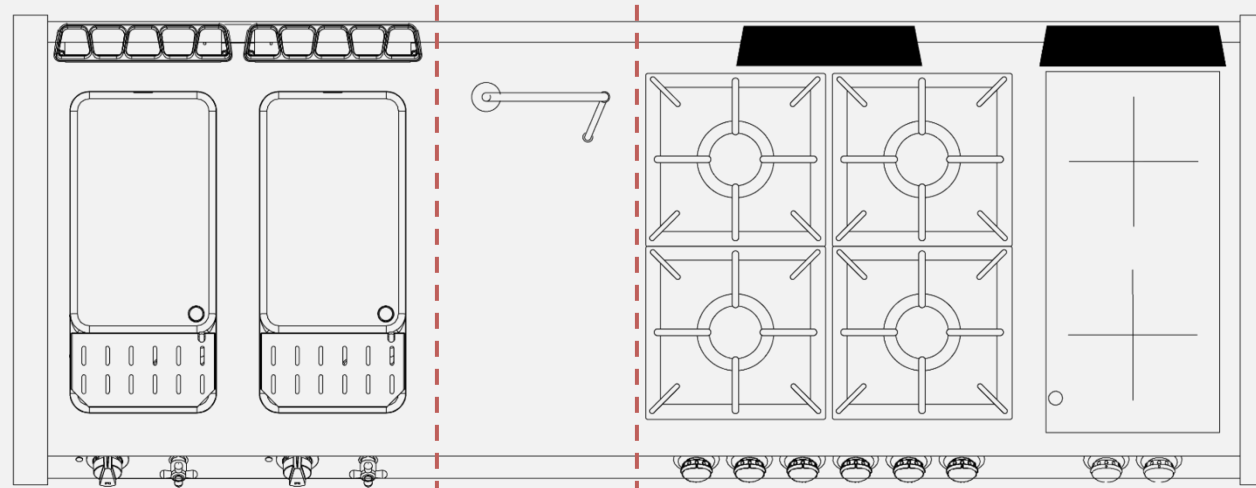

## Vorteile der separaten Induktionskochfelder



Einfacher Zugang zum Induktionsgenerator

Abstand zu anderen Kochelementen

Mögliche Annäherung des Generators an gemeinsame Technikräume. Wegfall des Schornsteins und mehr Platz auf der Arbeitsplatte (ROC 1100)

Risiko Reduzierung beim Überlaufen von Flüssigkeiten, einer möglichen Ursache für Störungen



# Separat angeordnete Induktionskochfelder

**ROC 1100** separat angesteuerter Induktionsgenerator im Technikraum als Standard

**ROC 700 und 900** Ferninduktionsgenerator optional

## Lösung 1

Ferngesteuerter Generator im Fach unterhalb des Kochmoduls

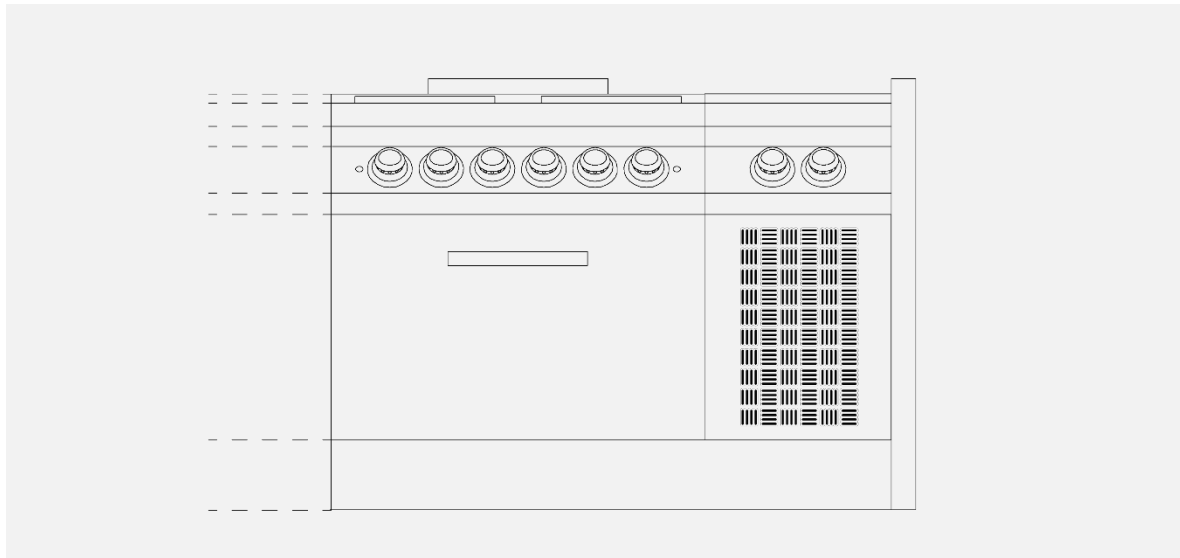

## Lösung 2

Ferngesteuerter Generator im Fach eines neutralen Elements

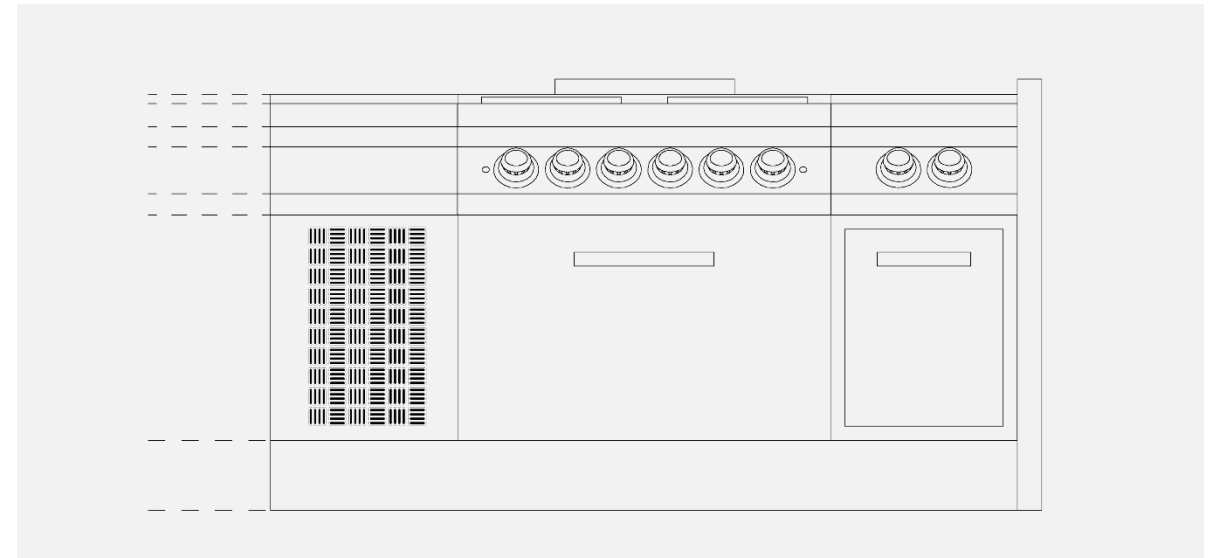

## Neutrales Element 10-20 cm



### Neutrales Element 20 cm

Erhältlich in der Version mit oberem oder geschlossenem Fach.

Version mit offenem Fach nicht verfügbar

Schubladen oder ausziehbare Elemente können nicht hergestellt werden.

### Neutrales Element 10 cm

Spezielles Modul für die Entfernung von Elementen mit einer geformten Oberfläche, die in die einzelne Platte integriert werden sollen

Preis und Ausstattung wie bei Elementbreite 20 cm

## Seitenwand



### **Gestaltung**

Ebenes, quadratisches und abgerundetes Seitenteil

### **Freistehende Anwendung**

Wand- und Inselmontage.

Freistehende Anwendung, auch an der Einzelspitze

# Umkehrung der Türöffnung



## Quadratisches Design

Seitenwand mit quadratischem Design ermöglicht einen wechselnden Türanschlag im Unterfach bei der Bestellung. Alternativ kann der Türanschlag auch während des Einbaus der Kochblocks durchgeführt werden, auch nachträglich möglich.

# Pfannenhaltergitter

Alle 2 Meter Länge gibt es 1 Stützbein  
An einem neutralen Element positioniert.

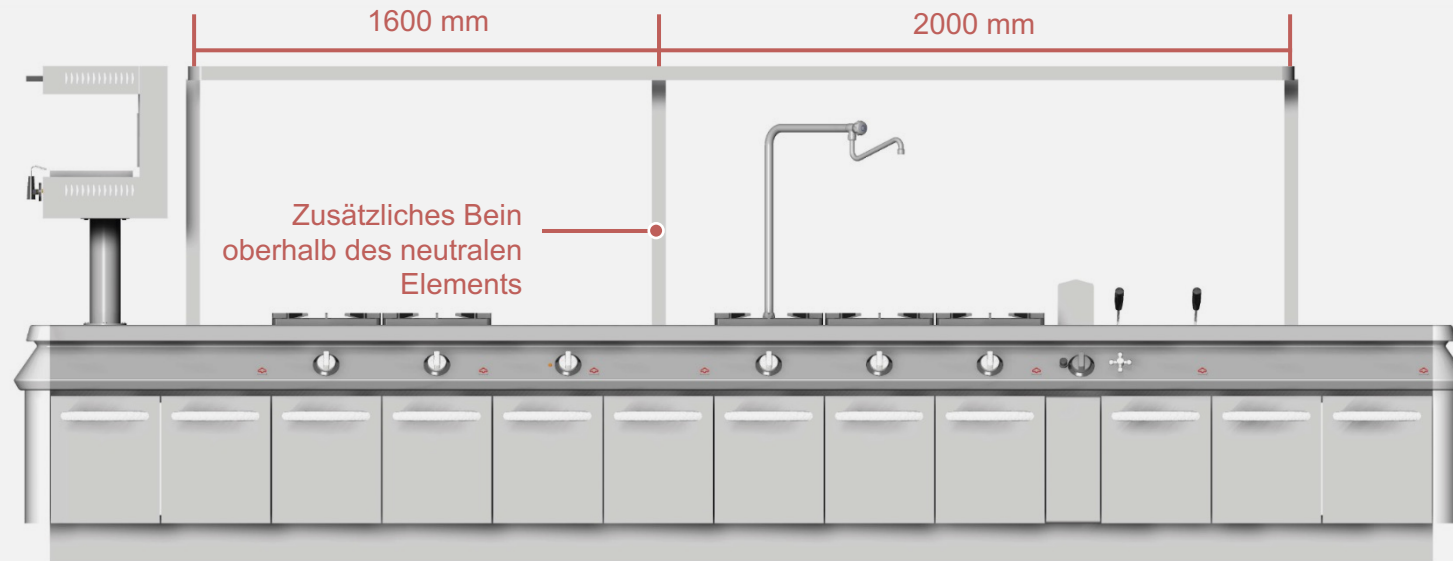



# Pfannenhaltergitter

## ROC 1100

1 Bein, das in der Mitte der Gitterbreite positioniert ist



## ROC 700 und 900

2 Beine auf jeder Seite des Gitters

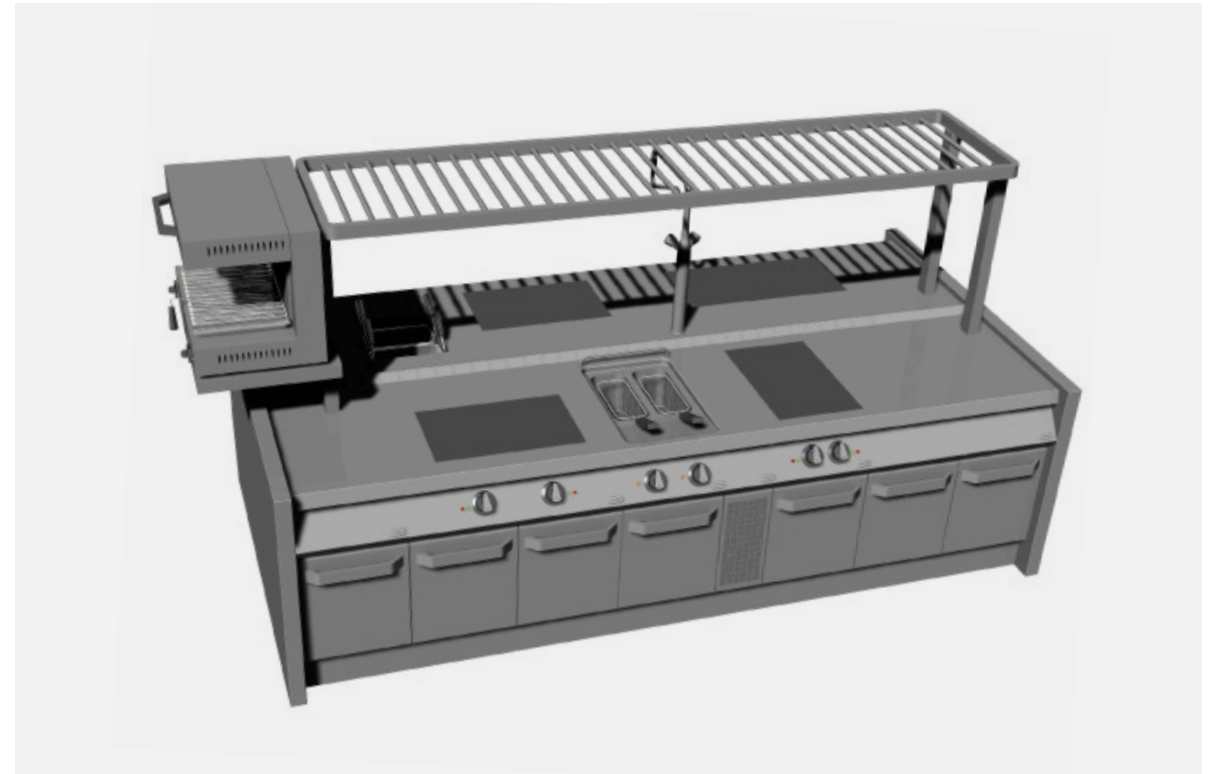

# Pfannenhaltergitter

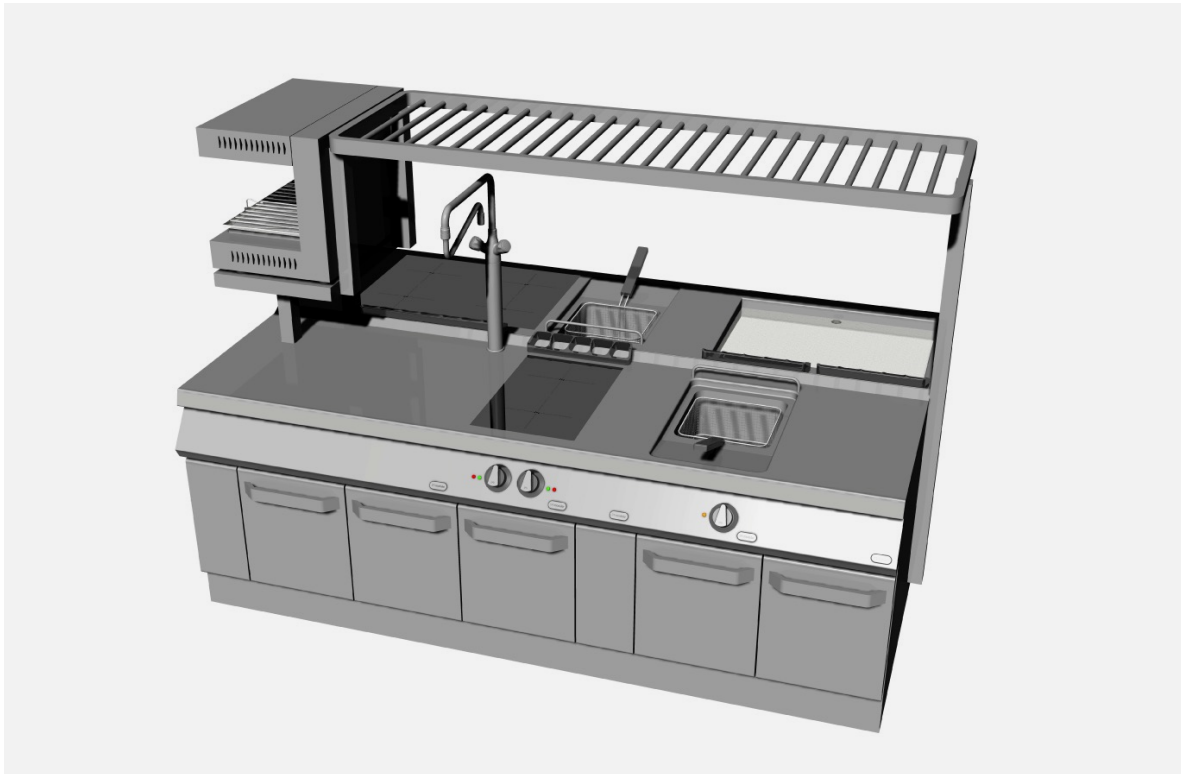

## ROC 700 und 900

2 an der Seite angeschweißte Beine

Möglichkeit, das Gitter direkt an der Wand zu befestigen

In der Seitenwand kann nur eine 30/10 mm Platte angebracht werden.

(keine gebogenen/quadratischen Seiten)

# Verpackung einzelner Arbeitsplatten

Die Verpackung erfolgt in einer vollständig geschlossenen Kiste.  
Die Kosten für die Verpackung sind bereits im Preis enthalten



# Entwurf, Installation und Montage

**Die durchgehende Abdeckung / Arbeitsplatte ist nicht zerlegbar**, da es im Werk komplett verschweißt wird.

Prüfen Sie bei der Bestellung, ob der Platz für den Kochblock vorhanden ist.  
die Sie in der Küche einrichten möchten.

Bei einem Neubau ist die Lieferung vor dem Bau des Gebäudes zu veranlassen.



**theNicekitchen™**